

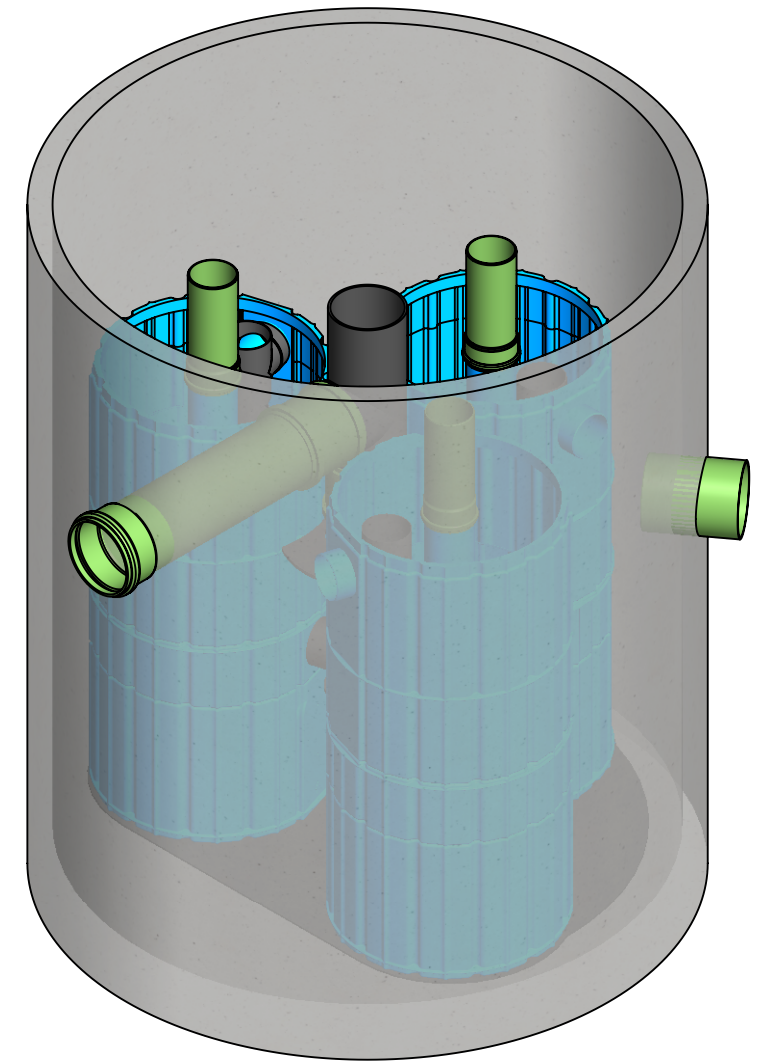

Weitergabe sowie Vervielfältigung dieses Dokuments, Verwertung und Mitteilung seines Inhalts sind verboten, soweit nicht ausdrücklich gestattet.
 Zuwiderhandlungen verpflichten zu Schadensersatz. Alle Rechte für den Fall der Patent-, Gebrauchsmuster- oder Geschmackschutzverletzung vorbehalten.

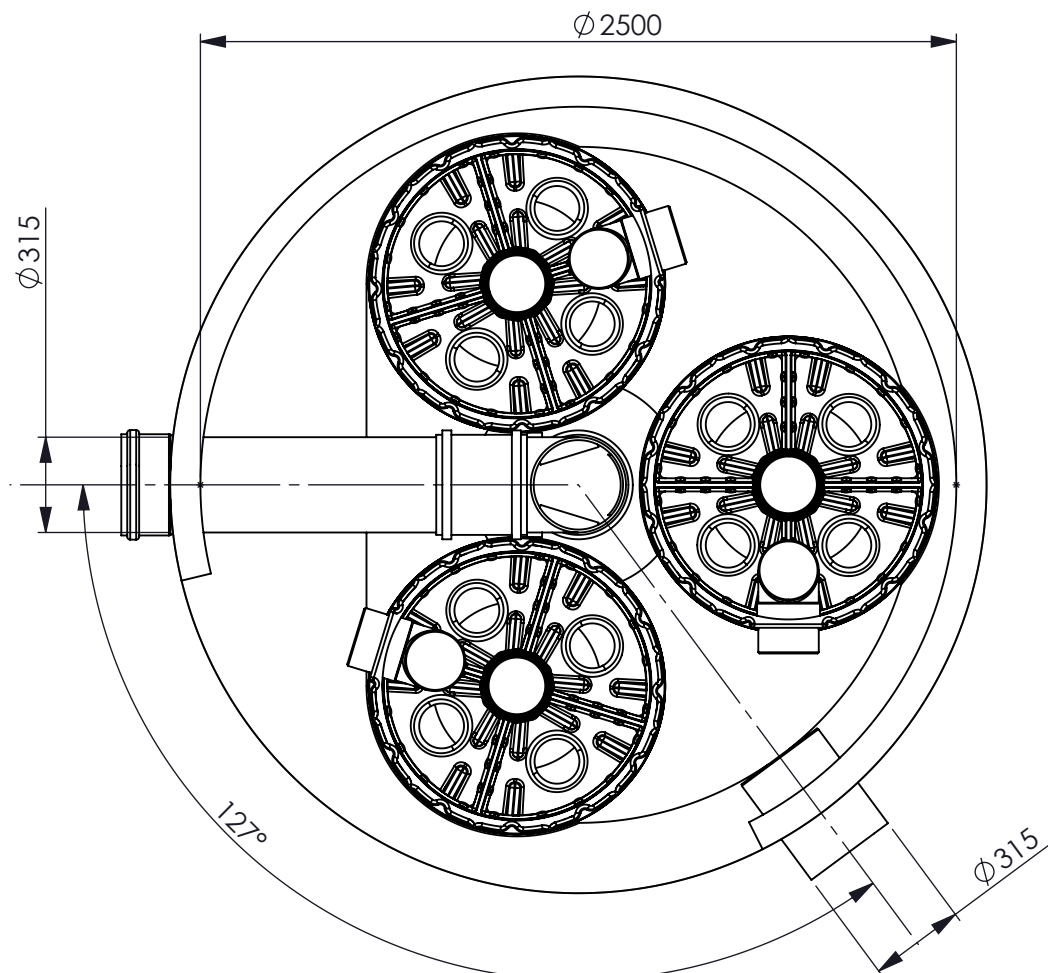
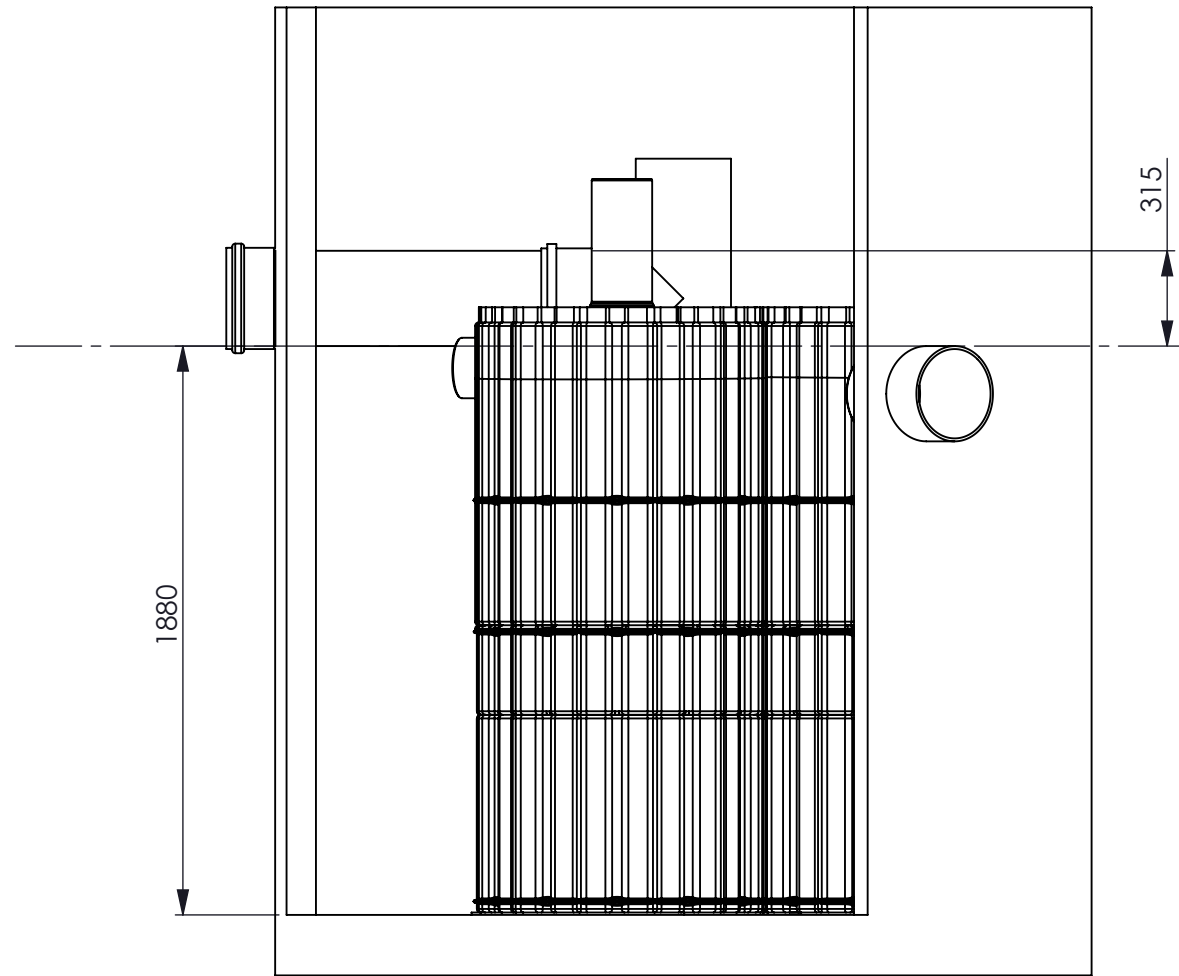

 3P Technik Filtersysteme GmbH		Allgemein-toleranzen DIN ISO 2768-mK		 DIN 6 T1 - Proj.methode 1		Maßstab: 1:20		Gewicht:	
		Datum		Name		Material: Rohabmessung: Projekt: 3P-Technik			
Erstellt		23.02.22		Scheurer		Benennung: Drilling Art.Nr.: 3100149			
Gepr.						Zeichnungsnummer 1383			
Norm.									
						Zeichnungsnummer 1383		Status In Arbeit	
						Zeichnungsnummer 1383		Format A3	
						Zeichnungsnummer 1383		Version 0	
						Zeichnungsnummer 1383		Blatt / von 1 / 1	
Zust.		Änderungen		Datum		Name		Sonstiges: 3P-Standard Produkte	